

## Low Chair 2003

---



Low Chair 2003 是由比利时建筑师 Maarten van Severen 及其学生 Fabian Schwaerzler 于 2003 年共同设计，并由荷兰 Pastoe 公司在今年推出。该座椅节俭的材料使用，使其拥有了纯粹的外形与最大限度的舒适感。该设计的非凡之处就在于其简洁的外形：简单明了到几乎不可察觉的座椅框架支撑着薄薄的坐身。



Low Chair 2003 的坐身采用聚酯制成，其边缘厚度仅为 4 毫米，中间厚度则为 8 毫米。略微向后倾斜的坐身令该座椅变得更加舒适，此外还有一个重点就是，座椅的弯曲线条是按照人体曲线进行设计的。其基本尺寸为：W56×D73×H73×SeatH34cm。

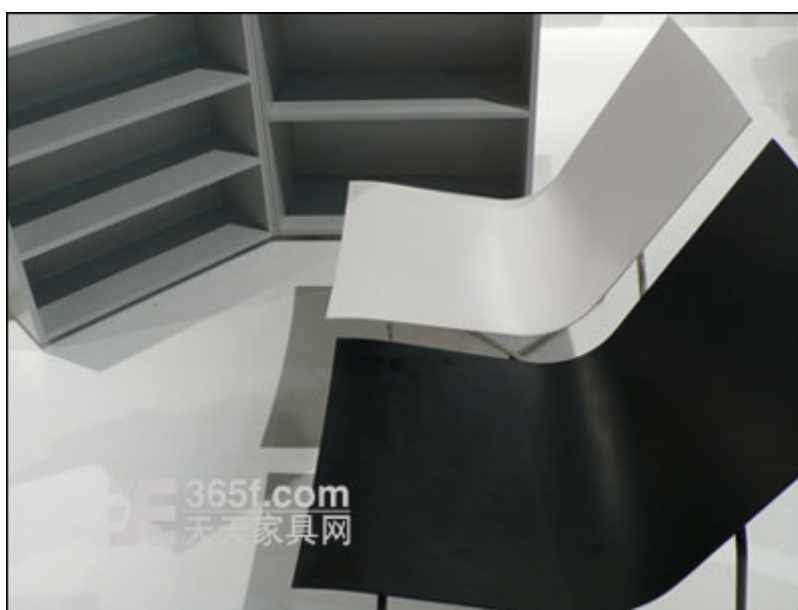

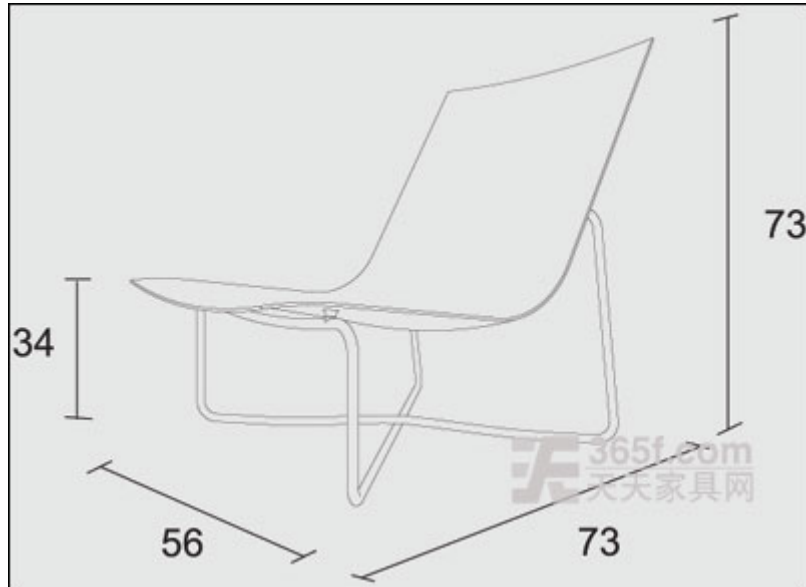

**编者语：**众所周知，越简单的事物越难达到良好的效果，能将这样一把如此简洁的座椅设计成具有良好舒适度的家具，实在是不一件简单的事情，这需要设计师良好的设计功底与经验，以及多次的试验与失败才能完成。



Maarten van Severen 于 1956 年出生在比利时，但于 2005 年逝世。他是一位抽象派画家的儿子，却选择在根特艺术学校学习建筑。毕业后，他便开始为各种中介公司工作，主要从事室内及家具设计。之后又于 1986 年开始制造家具。其设计反映出了他对外形、细节及构成的完美追求。在 1990 年，Maarten van Severen 与 Rem Koolhaas 一同在巴黎为 Villa dall'Ava 公司工作。1998 年，他们一同设计了知名的波尔多住宅（Masion a Bordeaux），还有之后

的新西雅图公共图书馆和葡萄牙波尔图音乐厅 Casa da Musica。(天天家具网 [www.365f.com](http://www.365f.com) 编写)